



GYORS ÚTMUTATÓ A HELYES KARBANTARTÁSHOZ

NAPI FELADATOK

HASZNÁLAT ELŐTT

AZ AKKUMULÁTOR CSATLAKOZTATÁSA:

Csatlakoztassa a gép csatlakozóit az akkumulátor csatlakozójához. Bármely funkció elindításához el kell forgatni az óramutató járásával megegyező irányba a kulcsos kapcsolót (csak az azzal felszerelt gépeken).

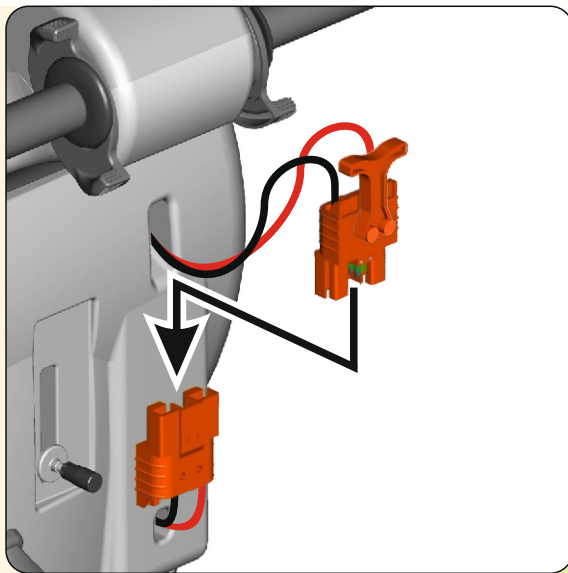

AZ AKKUMULÁTOR TÖLTETTSÉGÉNEK ELLENŐRZÉSE:

Bekapcsoláskor a kijelzőn ez látható:- szoftver verzió.
- az ellenőrzőkártya (gél vagy ólom/sav) és a feszültség beállítása
- az akkumulátor töltöttségének jelzése:20% = az akkumulátorok majdnem lemerültek.10% = leállás.

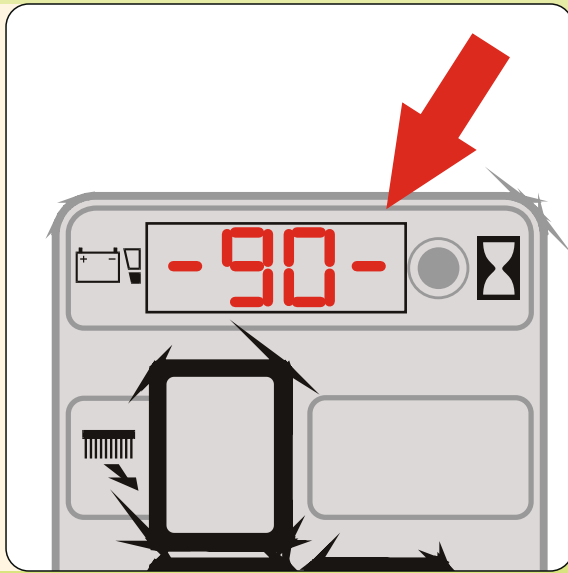

TÖLTSE FEL AZ AKKUMULÁTOROKAT

(ha szükséges):Csatlakoztassa össze az akkumulátorok csatlakozóját az akkutöltővel. HASZNÁLJON MEGFELELŐ TÖLTŐT. ÓVJA AZ AKKUT TELJES LEMERÜLÉSTŐL. KEZDJE MEG AZ AKKU FELTÖLTÉST HA LEMERÜLÉSJELZŐ JELZI.

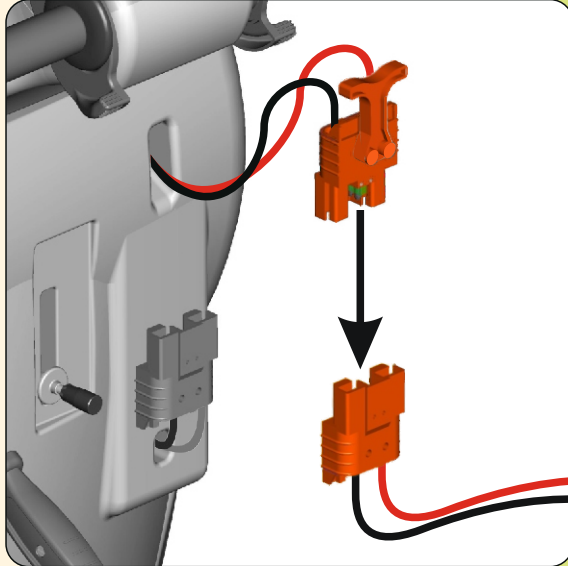

ELLENŐRIZZE A VISSZAGYŰJTŐ TARTÁLYT:

Ellenőrizze a szívószűrő kupakjának megfelelő állapotát, és ellenőrizze, hogy a tömlő megfelelően van-e csatlakoztatva a tartályhoz és a szívósínhez. Ellenőrizze a leeresztő cső állapotát és csatlakozását.

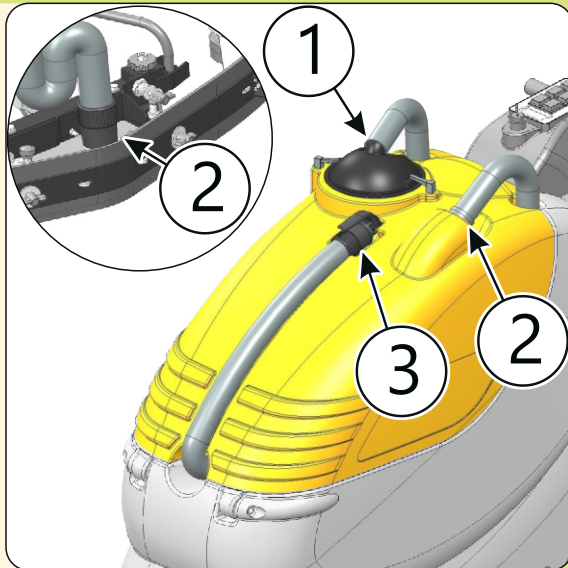

TÖLTSE FEL A TISZTÍTÓSZER-OLDAT TARTÁLYT:

Nyissa ki a csavaros kupakot, és töltsd fel tiszta vízzel. Adja hozzá a folyékony tisztítószerrel az ajánlott százalékos arányban. Ha a gép fel van szerelve 3SD-rendszerrel, kérjük, olvassa el a vonatkozó kiegészítő használati útmutatót.

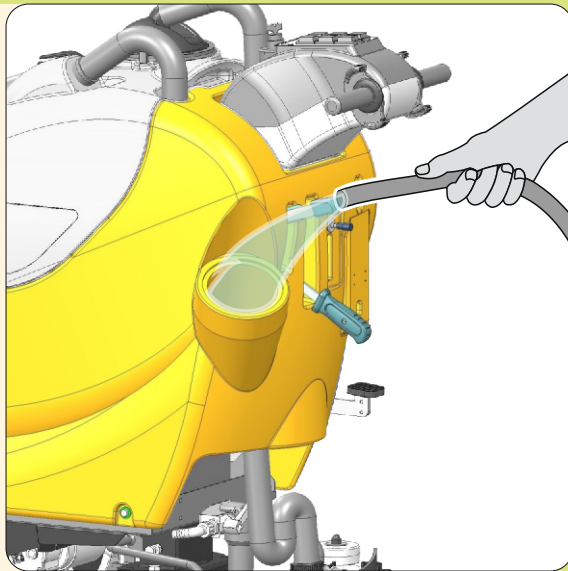

HASZNÁLATOT KÖVETŐEN

ÜRÍTSE KI ÉS TISZTÍTÁSA ÁT A KOSZOSVÍZ TARTÁLYT:

Nyissa ki a leeresztőtömlő dugóját és ürítse ki a koszos vizet a megfelelő ürítési helyre. Vegye le a szűrőt és öblítse át a tartályt vízsugárral, különösen a leeresztő nyílás közelében.

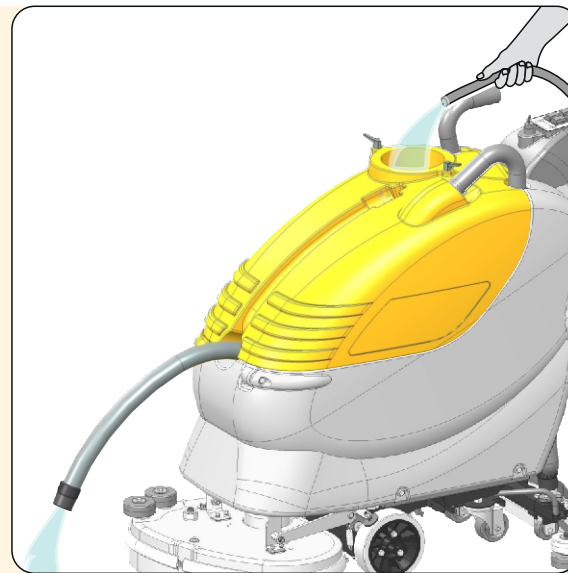

A SZŰRŐ TISZTÍTÁSA:

Vegye ki a szűrőt az úszóval és annak borításával együtt. Tisztítsa meg az összes alkatrészt vízsugárral, majd szerelje össze újra. Soha ne használja a gépet szűrő nélkül!

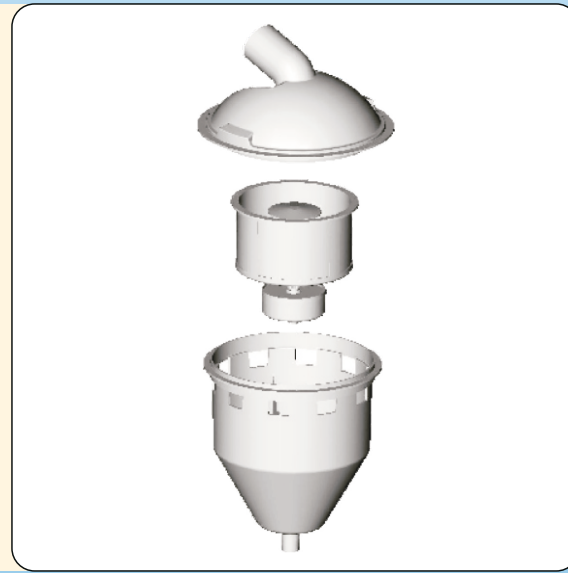

TÁVOLÍTSA EL ÉS TISZTÍTSA KI A KEFÉKET

Forgassa el a keféket az ábra szerint amíg le nem választhatók. Tisztítsa meg őket vízsugárral, majd szerelje össze újra. A művelet megkönnyítése érdekében célszerű lehet eltávolítani a fröccsenésvédő gumit.

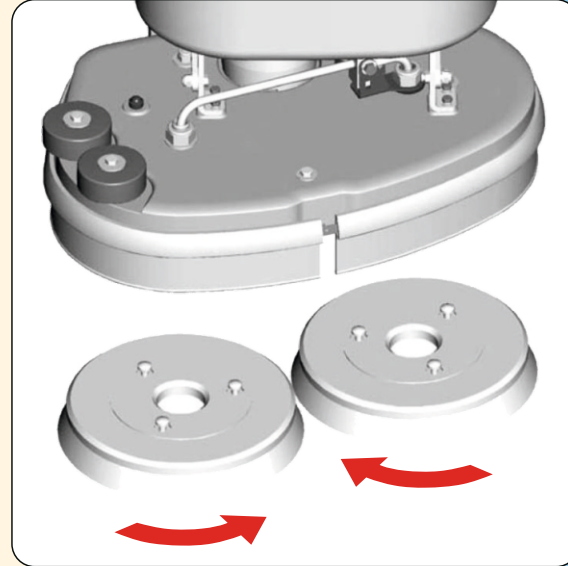

TISZTÍTSA MEG A SZÍVÓSÍNT:

Vegye le és tisztítsa meg a gumikat és a szívósín belső részeit, ügyelve arra, hogy csatlakozó belső részéről is eltávolításra kerüljön a szennyeződés.

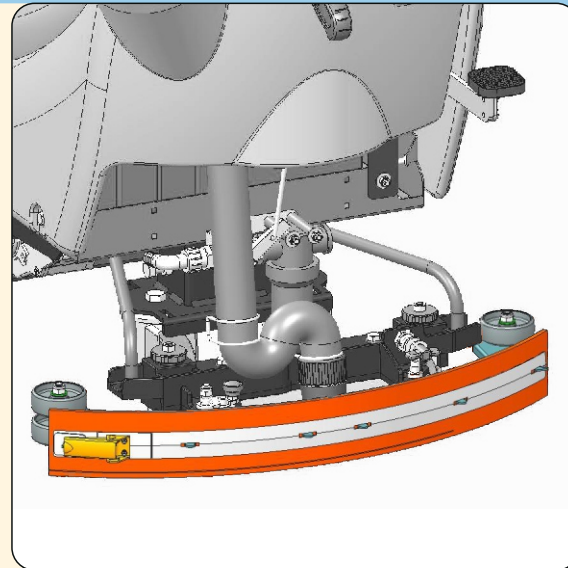

AZ AKKUMULÁTOROK TÖLTÉSE:

Csatlakoztassa az akkumulátorokat az akkutöltő csatlakozójához. HASZNÁLJON MEGFELELŐ AKKUMULÁTOR TÖLTŐT. KERÜLJE AZ AKKUMULÁTOROK TELJES LEMERÜLÉSÉT. GONDOSKODJON A TÖLTÉSRŐL HA JELEZ A LEMERÜLÉS JELZŐ.

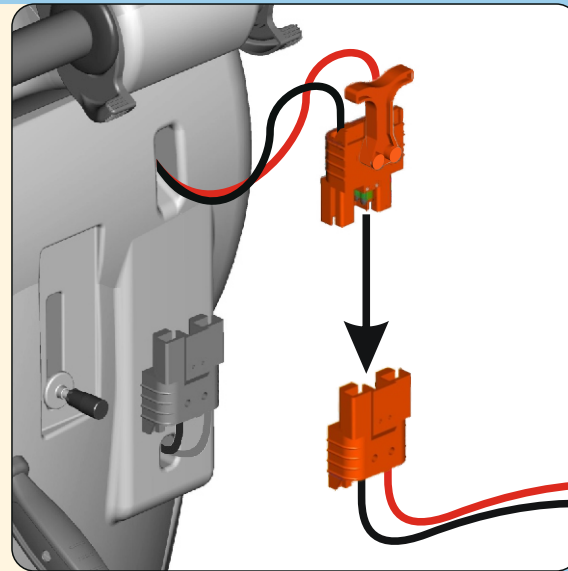

HETENTE VÉGGZENDŐ FELADATOK

ELLENŐRIZZE A HÁTSÓ SZÍVÓSÍN GUMIT:

Ellenőrizze a gumibetétek kopását, és szükség esetén fordítsa meg, vagy cserélje ki. Akassza ki a gumitartó penge kampóját, és vegye le a gumit. Összeszereléskor helyezze be a gumit a megfelelő vezetősínbe. A gumibetétek eltérhet a képen láthatótól.

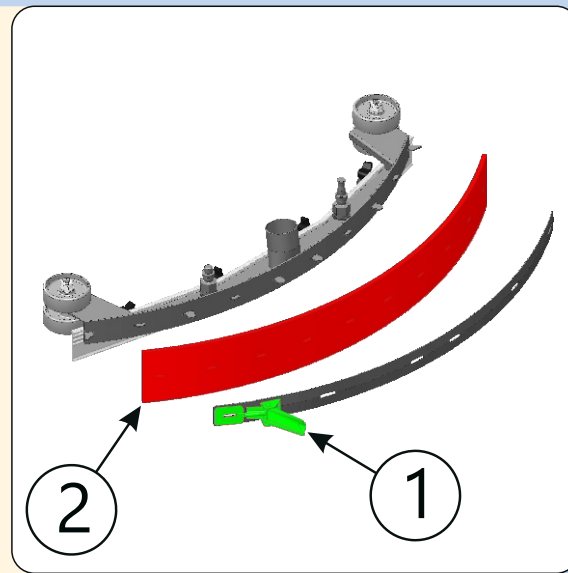

TISZTÍTSA ÁT A TÖMLŐT:

Vegye le a tömlőt a szívósín csatlakozójáról, és mossa át a tömlő belsejét vízsugárral.

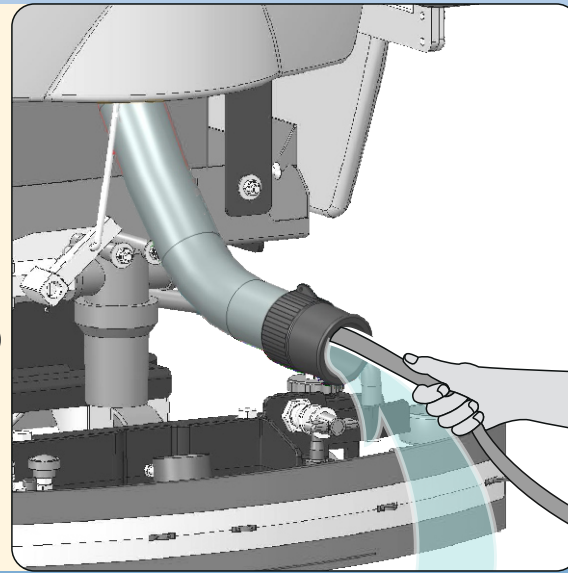

TISZTÍTSA KI AZ OLDATTARTÁLYT ÉS A KÜLSŐ SZŰRŐT:

Vigye a gépet a tartályok leürítéséhez megfelelő helyre. Nyissa ki a kupakot, csavarja le a szűrő fedelét, majd nyissa ki az oldatszelepet a tartály kiürítéséhez. Öblítse át vízsugárral a tisztítóoldattartályt és a szűrőt.

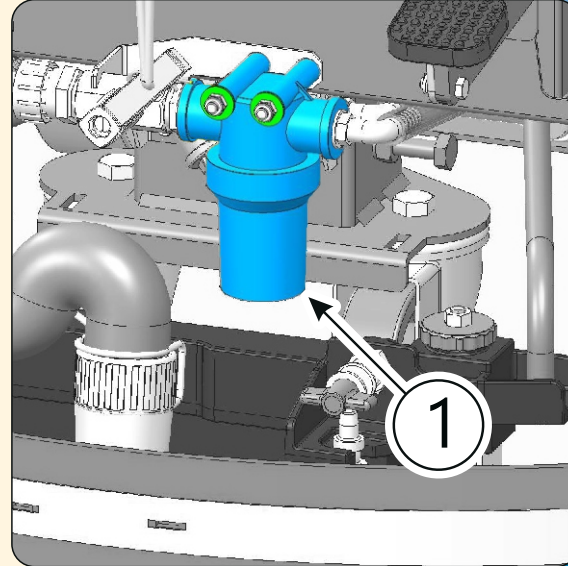

KÉTHAVONTA

ELLENŐRIZZE A SZÍVÓSÍN ELSŐ GUMIJÁT:

Ellenőrizze a gumi kopását, és ha elhasználódott, cserélje ki. A szétszereléshez csavarja le a szívósín elülső részén található szárnyas anyákat. A kialakítás eltérhet a képen láthatótól.

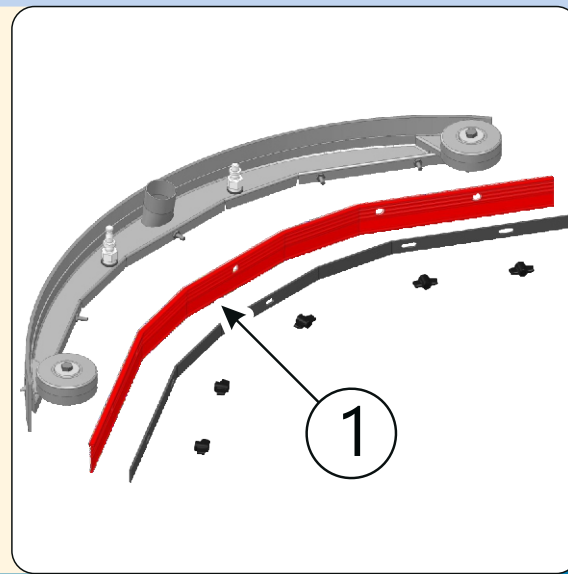

HAT HAVONTA

ELLENŐRIZZE A FRÖCCSÉSGÁTLÓT:

Ha a kefék munkahelyzetben vannak, a fröccsenésgátló guminak kissé érintenie kell a padlót. Ellenőrizze a fröccsenésgátlók kopását, szükség esetén cserélje ki őket.

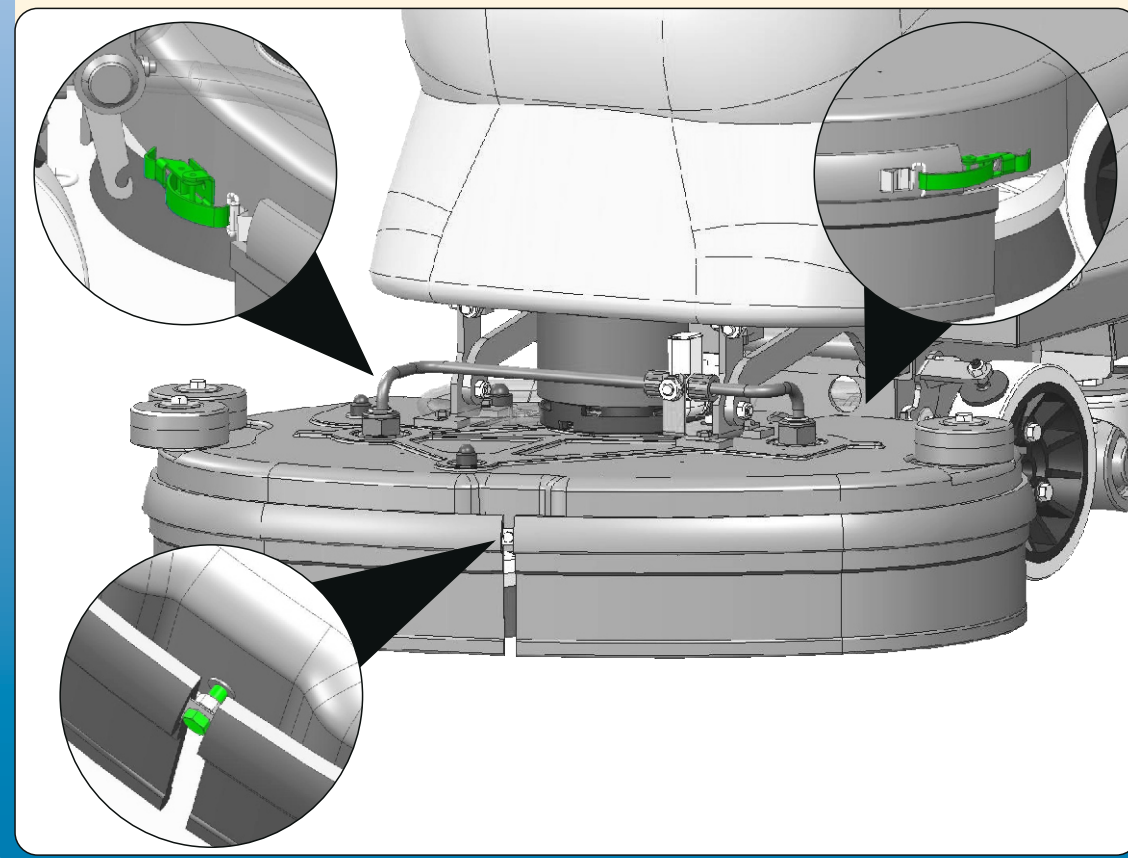

BIZTONSÁGI UTASÍTÁSOK

- A gépet csak arra feljogosított és betanított személyzet használhatja
- A gép parkolása esetén húzza ki az akkumulátor csatlakozóját, vagy vegye ki a kulcsot, és aktiválja a rögzítőféket (ha van).
- A gép működése közben ügyeljen másokra és különösen a gyerekekre.
- Veszélyes helyzetekben azonnal húzza be a vészféket.
- Ne használja a gépet robbanásveszélyes környezetben.
- Ne használja a gépet gyúlékony folyadékokkal vagy porokkal (például szénhidrogénekkal, hamuval vagy korom) borított felületeken.
- Tűz esetén használjon porralöltő készüléket.
- A használat sebességét igazítsa a tapadási viszonyokhoz: lassítson, mielőtt szükségű kanyarokhoz érkezik.
- Ne használja a gépet a táblán feltüntetettnél nagyobb lejtőkön.
- A karbantartási műveletek során megfelelő egyéni védőeszközöket kell használni (kesztyű, szemüveg, cipő).

AKKUMULÁTOROK

- Az akkumulátorokon végzett bármilyen beavatkozásnál használjon megfelelő saválló kesztyűt és szemüveget.
- Ne dohányozzon az akkumulátorok közelében, és ne közelítsen hozzájuk nyílt lánggal.
- Ellenőrizze, hogy a helyszínen van-e tűzoltó készülék.
- Legyen nagyon óvatos a szivárgás vagy a folyadék kiömlése esetén, mert maró hatású.
- Ne helyezzen fém szerszámokat az akkumulátorokra. Rövidzárlat veszélye!

A KÉSZÜLÉK HASZNÁLATÁT MEGELŐZŐEN OLVASSA EL A HASZNÁLATI UTASÍTÁST!



Információk:

